

27 November 2013

---

## Соглашение

**О принятии единообразных технических предписаний для колесных транспортных средств, предметов оборудования и частей, которые могут быть установлены и/или использованы на колесных транспортных средствах, и об условиях взаимного признания официальных утверждений, выдаваемых на основе этих предписаний\***

(Пересмотр 2, включающий поправки, вступившие в силу 16 октября 1995 года)

---

### Добавление 50: Правила № 51

#### Пересмотр 2 – Поправка 2

Дополнение 9 к поправкам серии 02 – Дата вступления в силу: 3 ноября 2013 года

**Единообразные предписания, касающиеся официального утверждения автотранспортных средств, имеющих не менее четырех колес, в связи с производимым ими шумом**



**ОРГАНИЗАЦИЯ ОБЪЕДИНЕННЫХ НАЦИЙ**

---

\* Прежнее название Соглашения: Соглашение о принятии единообразных условий официального утверждения и о взаимном признании официального утверждения предметов оборудования и частей механических транспортных средств, совершено в Женеве 20 марта 1958 года.

GE.13-25936 (R) 020514 050514



Просьба отправить на вторичную переработку



Приложение 3

Добавление

Рис. 2 изменить следующим образом:

"Рис. 2

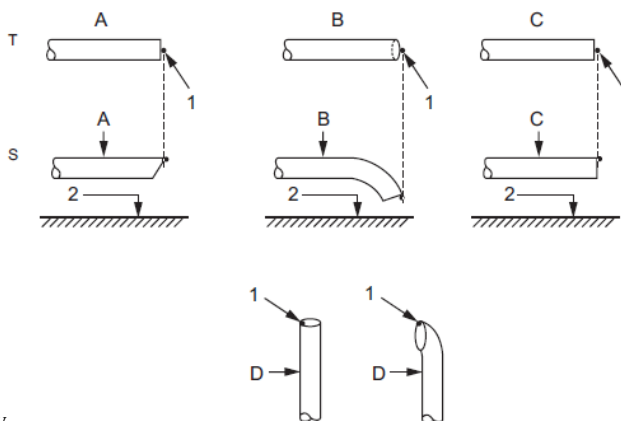

**Обозначения**

T – вид сверху

S – вид сбоку

1 – контрольная точка

2 – поверхность дороги

A – труба с косым срезом

B – загнутая вниз труба

C – прямая труба

D – вертикальная труба

"