

5 February 2016

Соглашение

О принятии единообразных технических предписаний для колесных транспортных средств, предметов оборудования и частей, которые могут быть установлены и/или использованы на колесных транспортных средствах, и об условиях взаимного признания официальных утверждений, выдаваемых на основе этих предписаний*

(Пересмотр 2, включающий поправки, вступившие в силу 16 октября 1995 года)

Добавление 134: Правила № 135

Поправка 1

Дополнение 1 к первоначальному варианту Правил – Дата вступления в силу: 29 января 2016 года

Единообразные предписания, касающиеся официального утверждения транспортных средств в отношении их характеристик при боковом ударе о столб (БУС)

Данный документ опубликован исключительно в информационных целях. Аутентичным и юридически обязательным текстом является документ ECE/TRANS/WP.29/2015/54.



ОРГАНИЗАЦИЯ ОБЪЕДИНЕННЫХ НАЦИЙ

* Прежнее название Соглашения: Соглашение о принятии единообразных условий официального утверждения и о взаимном признании официального утверждения предметов оборудования и частей механических транспортных средств, совершено в Женеве 20 марта 1958 года.



Пункт 1.1 изменить следующим образом:

- «1.1 Настоящие Правила применяют к:
- a) транспортным средствам категории M_1 , имеющим полную массу транспортного средства до 3 500 кг; и
 - b) транспортным средствам категории N_1 при условии, что острый угол альфа (α), измеренный между горизонтальной плоскостью, проходящей через центр передней оси, и угловой поперечной плоскостью, проходящей через центр передней оси и точкой R сиденья водителя, как это показано на рисунке ниже, составляет менее $22,0^\circ$; или соотношение между расстоянием от точки R сиденья водителя до центра задней оси (L101–L114) и расстоянием между центром передней оси и точкой R сиденья водителя (L114) – менее $1,30^1$.

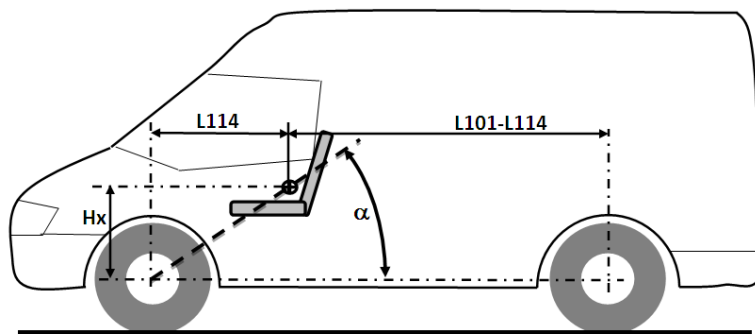

»

¹ В соответствии с определением в Сводной резолюции о конструкции транспортных средств (СР.3), документ ECE/TRANS/WP.29/78/Rev.3, пункт 2.
www.unece.org/trans/main/wp29/wp29wgs/wp29gen/wp29resolutions.html.