



ЭКОНОМИЧЕСКИЙ
И СОЦИАЛЬНЫЙ СОВЕТ

Distr.
GENERAL

ECE/TRANS/WP.29/2009/21
17 December 2008

RUSSIAN
Original: ENGLISH and FRENCH

ЕВРОПЕЙСКАЯ ЭКОНОМИЧЕСКАЯ КОМИССИЯ

КОМИТЕТ ПО ВНУТРЕННЕМУ ТРАНСПОРТУ

Всемирный форум для согласования правил в области
транспортных средств

Сто сорок седьмая сессия
Женева, 10-13 марта 2009 года
Пункт 4.2.17 предварительной повестки дня

СОГЛАШЕНИЕ 1958 ГОДА

Рассмотрение проектов поправок к действующим правилам

Предложение по дополнению 6 к поправкам серии 01 к Правилам № 45
(Устройства для очистки фар)

Представлено Рабочей группой по вопросам освещения
и световой сигнализации (GRE)*

Воспроизведенный ниже текст был принят GRE на ее шестидесятой сессии. В его основу положен документ ECE/TRANS/WP.29/GRE/2008/42 без поправок. Он представлен на рассмотрение WP.29 и AC.1 (ECE/TRANS/WP.29/GRE/60, пункт 34).

* В соответствии с программой работы Комитета по внутреннему транспорту на 2006-2010 годы (ECE/TRANS/166/Add.1, подпрограмма 02.4) Всемирный форум будет разрабатывать, согласовывать и обновлять правила в целях улучшения характеристик транспортных средств. Настоящий документ представлен в соответствии с этим мандатом.

Пункт 2.7 изменить следующим образом:

"2.7 под "периодом очистки" подразумевается период времени, включающий одну или более операций по очистке, необходимый для выполнения требований, указанных в пункте 7 ниже".

Включить новые пункты 2.8 и 2.9 следующего содержания:

"2.8 под "операцией по очистке" подразумевается любой соответствующий процесс очистки;

2.9 в настоящих Правилах используются определения, которые приводятся в Правилах № 48 и в тех сериях поправок к ним, которые применялись на дату подачи заявки на официальное утверждение типа".

Пункт 6.1 изменить следующим образом:

"6.1 Устройство для очистки фар должно быть спроектировано и сконструировано таким образом, чтобы очищать те части светоизлучающей поверхности фар, которые создают основной пучок ближнего света и, в качестве факультативного варианта, пучок дальнего света, с тем чтобы по крайней мере достигался эффект очистки, предписанный в пункте 7 ниже".

Пункт 6.2.2.1 изменить следующим образом:

"6.2.2.1 20% освещающей поверхности фары, создающей пучок ближнего света".

Пункт 6.2.2.2 изменить следующим образом:

"6.2.2.2 10% освещающей поверхности фары, создающей пучок дальнего света, не совмещенной с фарой, создающей пучок ближнего света;".

Пункт 6.5.1 изменить следующим образом:

"6.5.1 Очистка всех фар, создающих основной пучок ближнего света, обязательна. Если имеется более двух фар, создающих пучок дальнего света, то очистка одной пары этих фар является достаточной;".

Пункт 7.1 изменить следующим образом:

"7.1 Эффективность устройства для очистки фар должна проверяться в соответствии с предписаниями приложения 4 к настоящим Правилам. Эффективность очистки в указанных ниже точках на измерительном экране должна составлять после каждого периода очистки по крайней мере 70% для фары, создающей основной пучок ближнего света, и 70% для факультативной фары, создающей пучок дальнего света; в случае АСПО это положение применяется к значению фотометрической системы, определенному в приложении 9 к Правилам № 123, из числа элементов освещения, указанных в пункте 6.1.1 выше".

Пункт 7.1, заменить существующую схему следующей схемой:

"Схема расположения точек измерения на экране

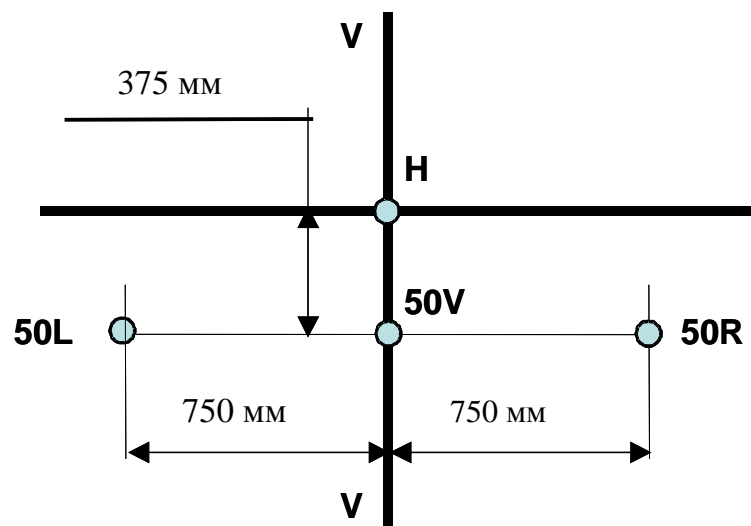

Пункт 7.3 изменить следующим образом:

"7.3 Точки измерения для фары, создающей пучок ближнего света"

Пункт 7.3.2 изменить следующим образом:

"7.3.2 Фары, официально утвержденные в отношении ближнего и дальнего света (обозначения CR, HCR, C+R, C+HR, HC+R, HC+HR или X C/V/E/W/R/T)

Точки измерения: 50R (L) (и 50V, если в одних и тех же фарах установлены разные оптические системы для дальнего и ближнего света)".

Пункт 7.4 изменить следующим образом:

"7.4 Точка измерения для фары, создающей пучок дальнего света

Точка измерения: HV".

Приложение 4

Пункт 2.1.2 изменить следующим образом:

"2.1.2 Для фары с внешним рассеивателем из пластического материала:

Смесь

.....

5 частей по весу хлорида натрия (99-процентного)

13 частей по весу дистиллированной воды, проводимость которой ≤ 1 мСм/м, и 2 ± 1 капли поверхностно-активного вещества".
