



**Conseil économique  
et social**

Distr.  
GÉNÉRALE

ECE/TRANS/WP.29/2006/12  
19 décembre 2005

FRANÇAIS  
Original: ANGLAIS et FRANÇAIS

---

**COMMISSION ÉCONOMIQUE POUR L'EUROPE**

COMITÉ DES TRANSPORTS INTÉRIEURS

Forum mondial de l'harmonisation des Règlements  
concernant les véhicules (WP.29)

(Cent trente-huitième session, 7-10 mars 2006,  
point 4.2.6. de l'ordre du jour)

PROJET DE COMPLEMENT 27 A LA SERIE 03 D'AMENDEMENTS  
AU REGLEMENT N° 37

(Lampes à incandescence)

Transmis par le Groupe de travail Groupe de travail de l'éclairage  
et de la signalisation lumineuse (GRE)

Note: Le texte reproduit ci-après a été adopté par le GRE à sa cinquante-cinquième session et il a été transmis pour examen au WP.29 et à l'AC.1 (TRANS/WP.29/GRE/55, paras. 44, 45 et 55). Il a été établi sur la base des documents TRANS/WP.29/GRE/2005/34, modifié par le paragraph 44 et TRANS/WP.29/GRE/2005/38 et TRANS/WP.29/GRE/2005/39, non modifiés.

Le présent document est un document de travail distribué pour examen et commentaires. Quiconque l'utilise à d'autres fins en porte l'entière responsabilité. Les documents sont également disponibles via Internet:

<http://www.unece.org/trans/main/welcwp29.htm>

**A. PROPOSITION**Annexe 1,

Liste des catégories de lampes à incandescence et des numéros de feuille, modifier comme suit:

« .....

«...

Catégorie		Numéro(s) de feuille
...		
H9	<u>***</u> /	H9/1 à 4
H9B	<u>***</u> /	H9/1 à 4
...		
H14		H14/1 à 4
H21W	<u>**</u> /	H21W/1 à 2
	<u>****</u> /	
H27W/1		H27W/1 à 3
...		
HIR1	<u>***</u> /	HIR1/1 à 3
...		
HS5		HS5/1 à 4
PSX24W	<u>**</u> /	P24W/1 à 3
	<u>****</u> /	
PX24W	<u>**</u> /	P24W/1 à 3
	<u>****</u> /	
R2		R2/1 à 3
...		
seulement pour les feux de signalisation:		
...		
H6W		H6W/1
P13W		P13W/1 à 3
...		
W5W		W5W/1
W15/5W		W15/5W/1 à 3
W16W		W16W/1
...»		

Insérer les notes de bas de page \*\*, \*\*\*/ et \*\*\*\*/ ainsi libellées:

\*\*/ Ne pas utiliser pour les feux de croisement.

\*\*\*/ Ne pas utiliser pour les feux de brouillard avant marqués “B” définis dans le Règlement N° 19.».

\*\*\*\*/ Voir les dispositions transitoires du Règlement N° 19 ».

Liste des feuilles relatives aux catégories de lampes à incandescence, modifier comme suit:

«...  
Feuille(s) numéro(s)

...  
W5W/1  
W15/5W/1 à 3  
W16W/1  
...»

Feuille H21W/1, tableau, modifier comme suit (en ajoutant une valeur pour le flux à environ 12 V):

«...

Flux lumineux de référence à environ	12 V	415 lm
	13,5 V	600 lm

...».

Feuille H27W/2, tableau, modifier comme suit (en ajoutant une valeur pour le flux à environ 12 V):

«...

Flux lumineux de référence à environ	12 V	350 lm
	13,5 V	477 lm

...».

Feuille HB3/1, note 4/, modifier comme suit :

«4/ Le logement du détrompeur est obligatoire pour la catégorie HB3A et facultatif pour la catégorie HB3.»

Feuille HB4/1, note 4/, modifier comme suit :

«4/ Le logement du détrompeur est obligatoire pour la catégorie HB4A et facultatif pour la catégorie HB4.»

Feuille P19W/2, tableau, modifier comme suit:

«...

$\alpha$	<u>7/</u>	58°			58° min.
----------	-----------	-----	--	--	----------

...».

Feuilles P24W/1 à P24W/3, modifier comme suit (voir pages suivantes):

**CATÉGORIES P24W, PX24W, PY24W, PR24W, PS24W, PSX24W, PSY24W et PSR24W**

Les dessins ont pour seul but d'illustrer les principales dimensions (en mm)  
de la lampe à incandescence

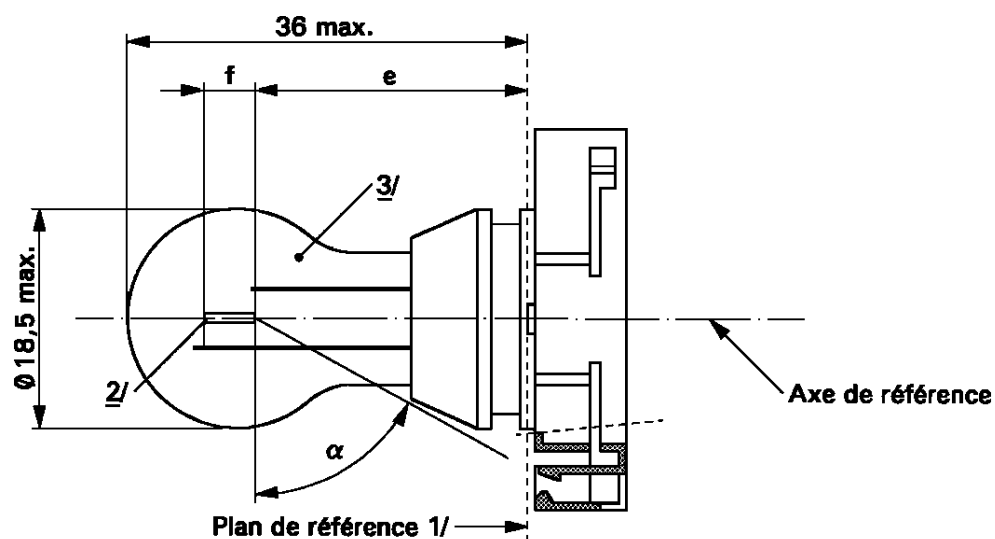

- 1/ Le plan de référence est le plan déterminé par les points de contact de l'assemblage culot-douille.
- 2/ Il n'y a pas d'exigences actuellement pour le diamètre du filament mais l'objectif est d max. = 1,1 mm.
- 3/ La lumière émise par les lampes de fabrication courante doit être blanche pour les catégories P24W, PX24W, PS24W et PSX24W; jaune-auto pour les catégories PY24W et PSY24W; rouge pour les catégories PR24W et PSR24W. (Voir également note 8.)

**Feuille P24W/2**

**CATÉGORIES P24W, PX24W, PY24W, PR24W, PS24W, PSX24W, PSY24W et PSR24W**

Dimensions en mm		Lampe à incandescence de fabrication courante			Lampe à incandescence-étalon
		min.	nom.	max.	8/
e		5/, 6/			24,0
f 5/, 6/	P24W, PY24W, PR24W, PS24W, PSY24W, PSR24W		4,0		
	PX24W, PSX24W		4,2		
α		7/			58,0° min.
P24W PX24W PY24W PR24W PS24W PSX24W PSY24W PSR24W		Culot PGU20-3 Culot PGU20-7 Culot PGU20-4 Culot PGU20-6 Culot PG20-3 Culot PG20-7 Culot PG20-4 Culot PG20-6		suivant la Publication 60061 de la CEI (feuille 7004-127-2)	
<b>CARACTÉRISTIQUES ÉLECTRIQUES ET PHOTOMÉTRIQUES</b>					
Valeurs nominales	Volts		12		12
	Watts		24		24
Tension d'essai	Volts		13,5		13,5
Valeurs normales	Watts		25 max.		25 max.
	Flux lumineux	P24W PS24W	500 +10/-20 %		
		PX24W PSX24W	500 +10/-15 %		
		PY24W PSY24W	300 +15/-25 %		
		PR24W PSR24W	115 +15/-25 %		
Flux lumineux de référence à environ:			12 V	Blanc: 345 lm	
			13,5 V	Blanc: 500 lm Jaune-auto: 300 lm Rouge: 115 lm	

- 4/ Pour les catégories PS24W, PSX24W, PSY24W et PSR24W, les dimensions doivent être contrôlées avec le joint torique enlevé.
- 5/ À contrôler par un "box system", feuille P24W/3.
- 6/ Les extrémités du filament sont définies comme les points où la projection de la partie extérieure des spires terminales coupe l'axe du filament; la direction de visée étant

perpendiculaire au plan défini par les entrées de courant, comme indiqué sur la figure de la feuille P24W/1.

- 7/ Aucune partie du culot au-delà du plan de référence ne doit faire intersection avec l'angle  $\alpha$ . L'ampoule doit être exempte de distorsion optique à l'intérieur de l'angle  $2\alpha + 180^\circ$ .
- 8/ La lumière émise par les lampes à incandescence-étalons doit être blanche pour les catégories P24W, PX24W, PS24W et PSX24W; blanche ou jaune-auto pour les catégories PY24W et PSY24W; blanche ou rouge pour les catégories PR24W et PSR24W.

**CATÉGORIES P24W, PX24W, PY24W, PR24W, PS24W, PSX24W, PSY24W et PSR24W**

Prescriptions pour l'écran de contrôle

Cet essai permet de déterminer si une lampe à incandescence satisfait aux exigences en contrôlant que le filament est positionné correctement par rapport à l'axe de référence et au plan de référence.

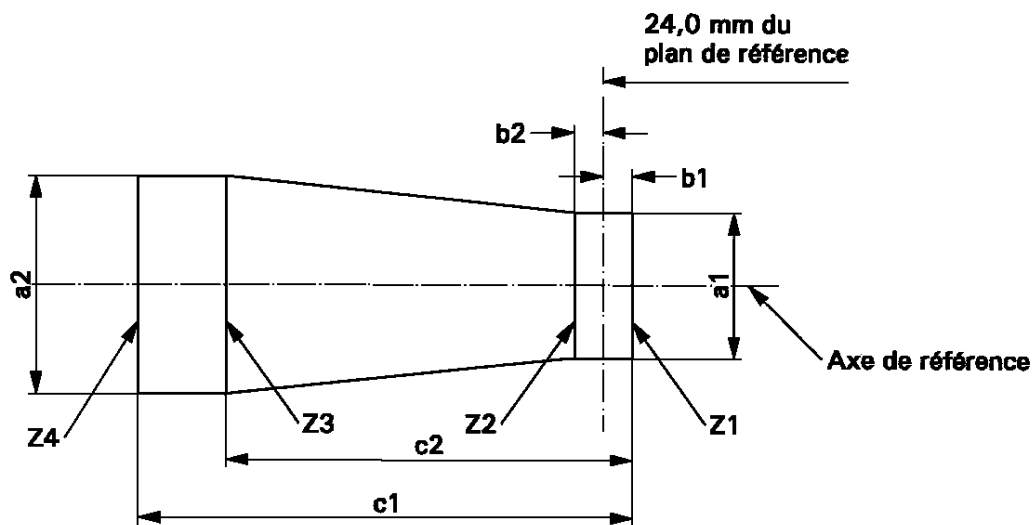

P24W, PY24W, PR24W, PS24W, PSY24W, PSR24W	a1	a2	b1, b2	c1	c2
Lampe à incandescence de fabrication courante	2,9	3,9	0,5	5,2	3,8
Lampe à incandescence-étalon	1,5	1,7	0,25	4,7	3,8

PX24W, PSX24W	a1	a2	b1, b2	c1	c2
Lampe à incandescence de fabrication courante	1,9	1,9	0,35	5,0	4,0
Lampe à incandescence-étalon	1,5	1,5	0,25	4,7	4,0

La position du filament est contrôlée seulement dans deux plans mutuellement perpendiculaires; un de ces plans étant le plan défini par les entrées de courant.

Les extrémités du filament comme définies sur la feuille P24W/2, note 6 doivent se trouver entre  $Z_1$  et  $Z_2$  et entre  $Z_3$  et  $Z_4$ .

Le filament doit être situé entièrement à l'intérieur des limites indiquées.».

Insérer les nouvelles feuilles W15/5W/1 à 3 (entre la feuille W5W/1 et la feuille W16W/1 comme indiqué dans la «Liste des feuilles» ci-dessus), libellées comme suit: (voir pages ci-après).



«CATÉGORIE W15/5W

Feuille W15/5W/1

Les dessins ont pour seul but d'illustrer les principales dimensions (en mm) de la lampe à incandescence

LAMPES À INCANDESCENCE POUR MOTOCYCLES

a = Filament principal (haute puissance)  
b = Filament auxiliaire (basse puissance)

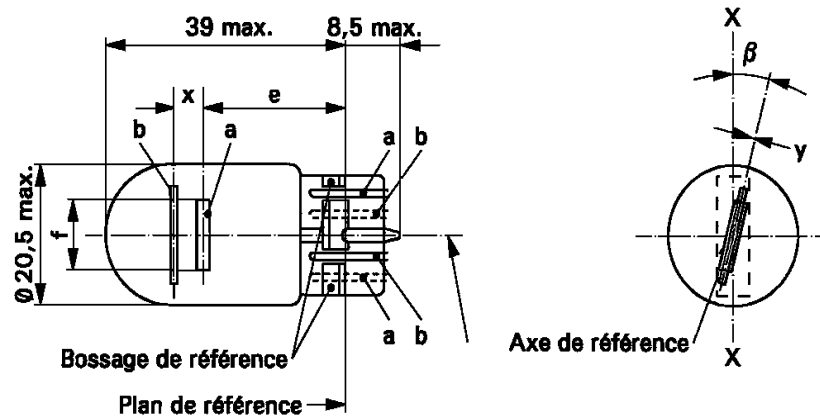

Dimensions en mm	Lampes à incandescence de fabrication courante			Lampe à incandescence-étalon	
	min.	nom.	max.		
e		25,0	<u>1</u>	25,0 ± 0,3	
f			7,5	7,5 + 0/ - 2	
Déviat. latérale <u>2/</u>			<u>1</u>	0,3 max.	
x <u>3/</u>		2,8	<u>1</u>	2,8 ± 0,3	
y <u>3/</u>		0,0	<u>1</u>	0,0 ± 0,3	
β	-15°	<u>1</u>	0°	+15°	<u>1</u>
Culot WZ3x16q suivant la Publication 60061 de la CEI (feuille [7004-...-1])					
CARACTÉRISTIQUES ÉLECTRIQUES ET PHOTOMÉTRIQUES					
Valeurs nominales	Volts	12		12	
	Watts	15	5	15	5
Tension d'essai	Volts	13,5		13,5	
Valeurs normales	Watts	19,1 max.	6,6 max.	19,1 max.	6,6 max.
	Flux lumineux	280 ± 15 %	35 ± 20 %		
Flux lumineux de référence: 280 et 35 lm à 13,5 V environ					

1/ À contrôler au moyen d'un gabarit de positionnement; feuilles W15/5W/2 et 3.

2/ Déviation latérale maximale du centre du filament principal par rapport à deux plans réciproquement perpendiculaires contenant l'axe de référence et dont l'un des plans comprend l'axe X-X.

3/ x et y indiquent le décalage de l'axe du filament auxiliaire par rapport à l'axe du filament principal.

---

Prescriptions pour l'écran de contrôle.

Cet essai permet de déterminer si:

- (a) Le filament principal est positionné correctement par rapport à l'axe de référence et au plan de référence et a un axe perpendiculaire, à  $\pm 15^\circ$  près, au plan passant l'axe X-X et l'axe de référence; et si:
- (b) Le filament auxiliaire est positionné correctement par rapport au filament principal.

Méthode d'essai et prescriptions.

1. La lampe à incandescence est placée dans une douille pouvant tourner de son axe, cette douille ayant soit un cadran gradué, soit des butées fixes correspondant aux limites tolérées du déplacement angulaire. La douille est alors tournée de telle sorte qu'une vue en bout du filament soit obtenue sur l'écran, sur lequel l'image du filament est projetée. La vue en bout du filament doit être obtenue dans les limites tolérées du déplacement angulaire ( $\pm 15^\circ$ ).

2. Vue latérale.

La lampe à incandescence étant placée culot en bas avec l'axe de référence vertical et le filament principal vu en bout:

2.1 La projection du filament principal doit être située entièrement à l'intérieur d'un rectangle de hauteur «a» et largeur «b» dont le centre est placé à la position théorique du centre du filament;

2.2 La projection du filament auxiliaire doit être située entièrement à l'intérieur d'un rectangle de largeur «c» et hauteur «d» dont le centre est placé à une distance «u» au-dessus de la position théorique du centre du filament principal.

3. Vue frontale.

La lampe à incandescence étant placée culot en bas avec l'axe de référence vertical et étant vue suivant une direction perpendiculaire à l'axe du filament principal:

3.1 La projection du filament doit être située entièrement à l'intérieur d'un rectangle de hauteur «a» et largeur «h» centré sur la position théorique du centre du filament;

3.2 Le centre du filament ne doit pas s'écarter de l'axe de référence d'une distance supérieure à «k»;

3.3 Le centre du filament auxiliaire ne doit pas s'écarter de l'axe de référence de plus de  $\pm 2$  mm. ( $\pm 0,4$  mm pour des lampes à incandescence-étalons).

CATÉGORIE W15/5W

Feuille W15/5W/3

Vue latérale

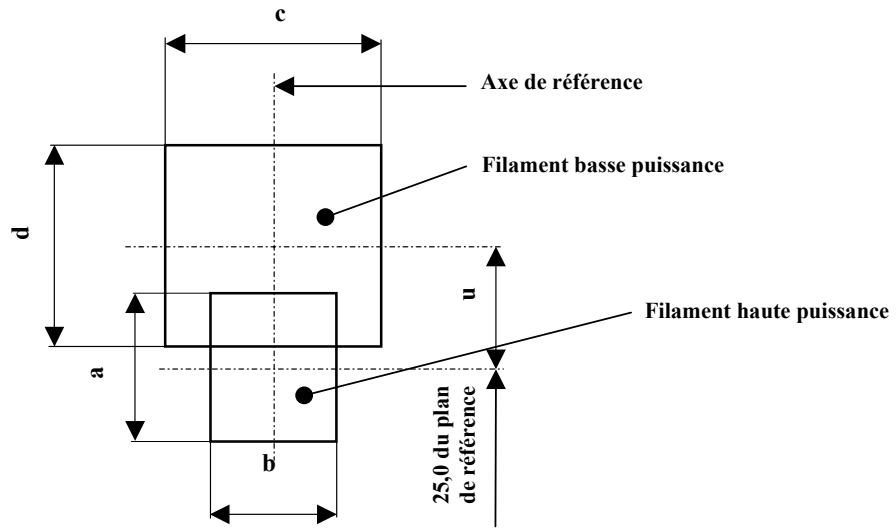

Dimensions en millimètres

Référence	a	b	c	d	u
Dimensions	3,3	2,8	4,8		2,8

Vue frontale

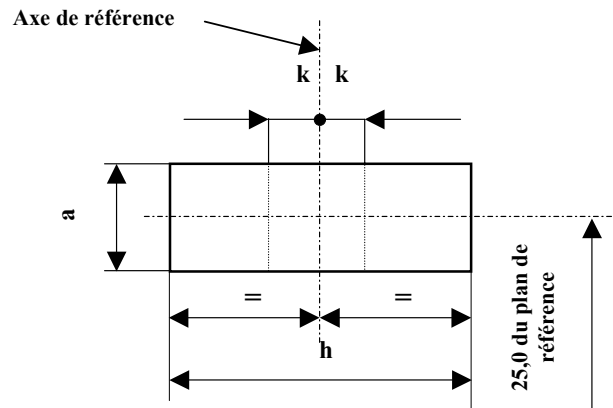

Référence	a	h	k
Dimensions	3,3	9,5	1,0

»

-----